

# MESSBOI 40 B LC / LC-MID

## Längenmessgerät mit digitalem Zähler

Längenmessung für unterschiedlichste Wickelgüter

### MESSBOI 40 B LC / LC-MID

- **Digitales Band-Längenmessgerät für Wickelgüter bis Außen-Ø max. 40 mm**

#### Funktionsweise:

Dieses Längenmessgerät wird für Rund- und Flachmaterial, wie Kabel, Rohre, Schläuche, Seile unterschiedlichster Art eingesetzt. Es ist für hohe Messgenauigkeit und geringe Messtoleranzen bestens geeignet. Das Chassis besteht aus einem Edelstahlgehäuse, in dem vor allem die empfindlichen Komponenten bestens gegen äußere Einflüsse geschützt sind. Die Messgutabtastung erfolgt mit zwei gegeneinander laufenden Messbandeinheiten. Die obere Bandeinheit ist mittels eines Kniehebels abhebbar und passt sich durch das abgestimmte Eigengewicht der jeweiligen Messgutdicke an. Zur Erfassung der Länge ist die untere Messraupe mit einem Drehimpulsgeber versehen.



Abb. 1 MESSBOI 40 B LC mit Dreifussständer

Technische Daten	MESSBOI 40 B LC / LC-MID
Art.-Nr.	0405.000
Rundkabel-Ø mit Konformitätsbewertung	1 - 40 mm
Schlauch-Ø mit Konformitätsbewertung	2 - 40 mm
Stahlseil-Ø mit Konformitätsbewertung	2 - 15 mm
Dickenbereich Flachkabel mit Konformitätsbewertung	1 - 15 mm
Breitenbereich Flachkabel mit Konformitätsbewertung	10 - 40 mm
Geschwindigkeit mit Konformitätsbewertung	max. 250 m / min
Messradumfang	0,5 m
Drehimpulsgeber	500 Imp / Umdr. 24 VDC
Fehlergrenze nach Genauigkeitsklasse III mit Rollenkäfigen	+ / - 0,5 %
Anzeigefeld	99999,999 m
L x B x H (ohne Rollenkäfige)	ca. 500 x 300 x 500 mm

#### Grundausrüstung:

- Ein Satz Ein- und Auslaufrollen mit einstellbarer Breite
- Messbänder mit manueller Säulenmessradverstellung
- Flansch für zweiten Drehimpulsgeber im Edelstahlgehäuse vorgesehen
- Vorwahlzähler und Drehimpulsgeber im Edelstahlgehäuse eingebaut
- Ein Vorwahlzähler LC MID mit zwei potentialfreien elektrischen Kontakten zur Ansteuerung der Eil- / Schleichgang – Funktion eines regelbaren Wickelantriebes. Der Zähler ist mit einer Folientastatur zur Eingabe der Daten ausgestattet.
- Überwachung der Eichgeschwindigkeit mit Leuchtmelder

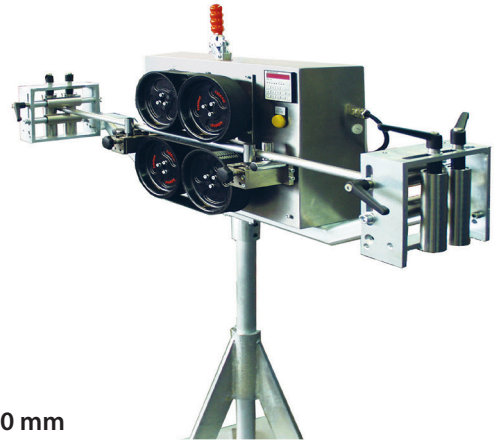
#### Mögliche Zusatzeinrichtungen:

- **Dreifussständer für Bodenmontage** (Höhe einstellbar 1320 - 1620 mm) oder **Fussgestell für Tischmontage**
- **Haltearm mit Ein- und Auslaufrollenkäfig**
- **Manuelle Messradhöhenarretierung**
- **Konformitätsbewertung / MID (ehem. Ersteichung)** des Längenmessgerätes nach Modul F mit zusätzlichen Ein- und Auslaufrollenkäfigen durch die deutsche Eichbehörde für die Dauer von zwei Jahren ab Lieferdatum, gültig für alle Mitgliedstaaten des EWR. Die Bewertung wird im Herstellerwerk durchgeführt. Die erneute Bewertung nach zwei Jahren ist nicht im Lieferumfang enthalten.
  - **Automatische Speicherung** der Schnittdaten
  - **Etikettendrucker** mit Schnittstelle für Vorwahlzähler
  - **Druckerhalterung** für Etikettendrucker

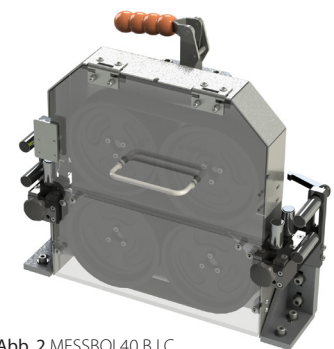

Abb. 2 MESSBOI 40 B LC