

Schwerlasttrommelregal



Abb. 1 ABROL Schwerlasttrommellager und Abwickelsystem mit LAGROL kombiniert

ABROL

- Schwerlasttrommelregal für große Trommeln bis 5000 kg

Funktionsweise:

Das Schwerlasttrommellager und Abwickelsystem **ABROL** dient der Zuführung von Wickelgütern zu einer Kabelmat Wickel- und Schneidmaschine. Dieses System kann als Einzelzuführung sowie durch weitere anbaubare Einheiten eingesetzt werden.

Die Trommelaufnahme erfolgt über eine durchgehende Achse, zentriert durch zwei zylindrische Konen. Die Achsaufnahmen sind mit Bremsbelägen, für ein geräuschärmeres Abtrommeln und geringes Nachlaufen ausgestattet.

Technische Daten	ABROL
Art.-Nr.	1025.000
Trommel-Ø	400 - 2200 mm
Trommelgewicht	max. 5000 kg
Trommelbreite	max. 1450 mm
Basiseinheit H x B x T	ca. 3200 x 2320 x 2140 mm
Erweiterungseinheit H x B x T	ca. 3200 x 2160 x 2140 mm

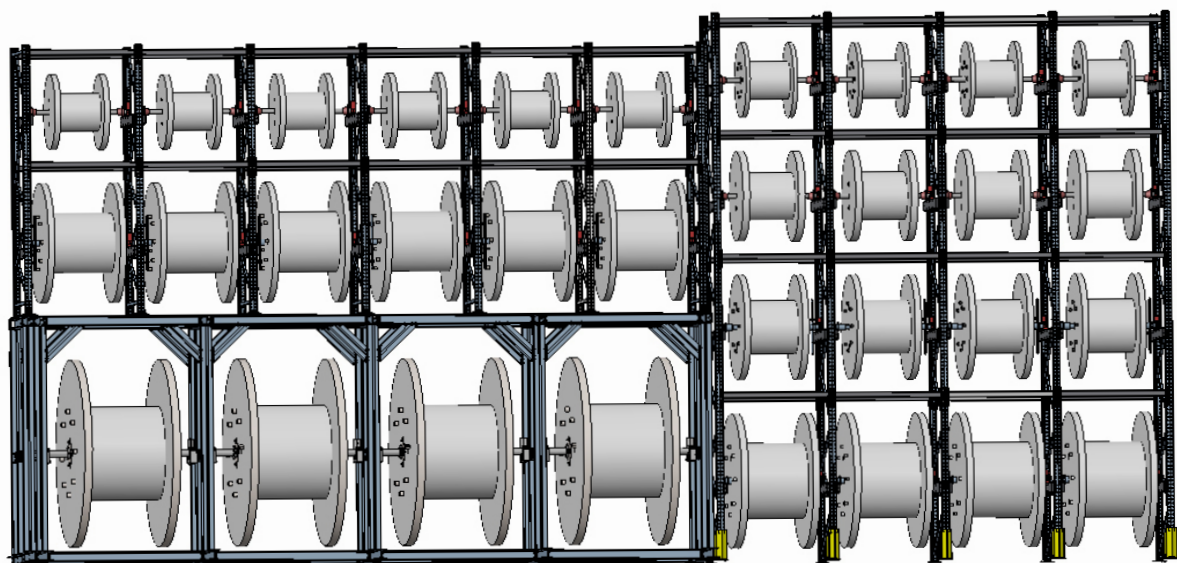

Abb. 2 Beispiel Schwerlasttrommellager ABROL und Abwickelsystem mit LAGROL kombiniert

Abb. können vom Original abweichen.
Technische Änderungen vorbehalten.