

PORTROL 1000 / 1400 ABW

Pinolenabwickler für Trommeln

Trommelabwickler mit Materialspeicher



Abb. 1 PORTROL 1000 AB

PORTROL 1000 / 1400 ABW

- Pinolenabwickler zum Abwickeln von Trommeln

Funktionsweise:

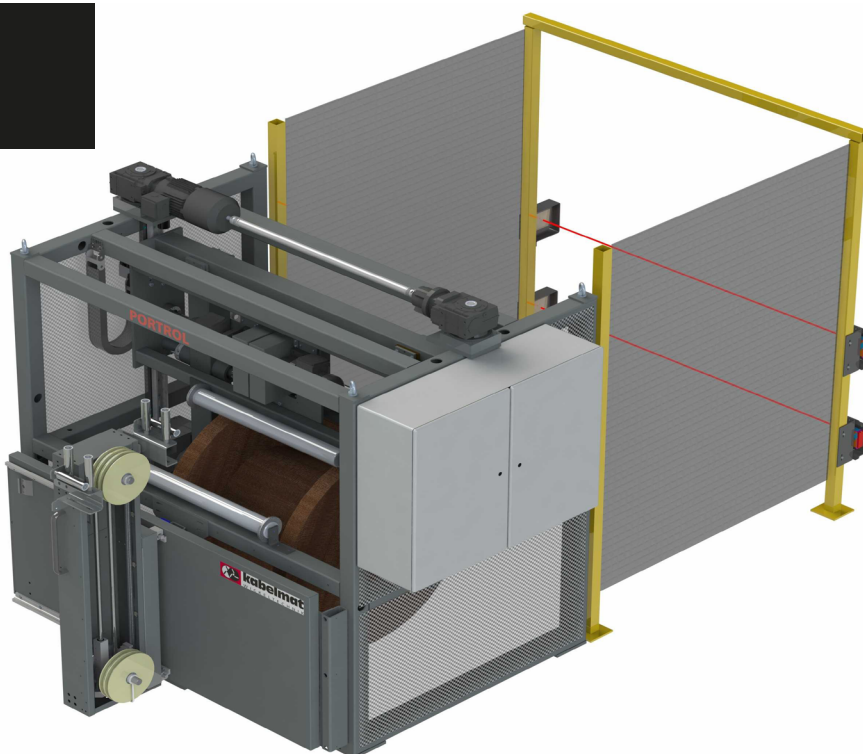
Dieser Portalwickler kann als Einzelzuführmaschine oder in kompletten Verarbeitungslinien Verwendung finden. Die Trommelaufnahme erfolgt zeitsparend und sicher über Pinolen. Die abzuwickelnde Trommel wird von Hand an die Aufnahme­stelle gerollt. Per Knopfdruck werden die zuvor geöffneten Pinolenarme zunächst zusammengefahren und anschließend auf die entsprechende Übernahmehöhe gebracht. Nach der Klemmung der Trommel durch die Pinole werden diese hochgefahren in die Abtrommelposition. Am Bedienpult kann nun die Trommel vorwärts oder rückwärts im Tippbetrieb gedreht werden. Beim Betrieb in Linie wird dann der Abwickler automatisch gesteuert. Voraussetzung dafür ist, dass sich keine Personen oder Gegenstände im Zugangsbereich der Sicherheitslichtschranken befinden. Die Drehzahl wird über einen Tänzer oder Materialspeicher ACUMATIC sowie optional über zusätzliche Sollwertvorgabe geregelt. Dabei wird die entsprechende Hoch- bzw. Ablaufzeit als auch die Liniengeschwindigkeit berücksichtigt. Diesen ACUMATIC gibt es in verschiedenen Bauarten und Größen. Er steuert die Drehzahl eines Abwicklers entsprechend den Anlauf- und Bremszyklen und dient zur Überbrückung kurzer Stillstandszeiten einer Wickellinie. Ein ACUMATIC ist vor allem bei zugempfindlichen Materialien erforderlich. Zugunempfindliche Materialien können auch direkt umgewickelt werden, dafür gibt es die weitere Betriebsart „Momentenregelung“.

Technische Daten	PORTROL 1000 ABW	PORTROL 1400 ABW
Art.-Nr.	6197.000	6250.000
Trommel-Ø	400 - 1000 mm	400 - 1400 mm
Spitzenweite mit Konen	max. 750 mm	max. 1050 mm
Trommelgewicht	max. 900 kg	max. 2000 kg
Wickeldrehzahl	max. 120 min ⁻¹	max. 120 min ⁻¹
L x B x H	1530 x 2200 x 2100 mm	1860 x 2420 x 2500 mm
Gewicht	ca. 900 kg	ca. 1200 kg
Max. Wickelgut-Ø abhängig von den Eigenschaften des Wickelmaterials.		

PORTROL 1000 / 1400 ABW

Pinolenabwickler für Trommeln

Grundausrüstung:

- Stahlprofilrahmen in stabiler Ausführung, stationär auf dem Boden verschraubbar
- Trommelaufnahme durch Pinolen mit Schnellwechselkonen mit einseitig montiertem Flügelrad mit verschiebbarem Mitnehmerbolzen
- Einfache und bequeme Wickelgutträgeraufnahme mit elektromotorisch betätigten Pinolenarmen
- Die Pinolen fahren ganz zusammen, so dass sehr schmale Spulen einsetzbar sind
- Die Funktionen Heben / Senken sowie Spannen / Öffnen der Pinolen per Tastendruck
- Bedienpult zur Bestückung des Wicklers im Einrollbereich der Trommel (motorseitig)
- Elektroschaltchank in Maschine eingebaut
- Elektrischer Anschluss über CEE-Gerätestecker am Schaltschrank
- Bedienseite der Maschine (in Durchlaufrichtung des Wickelgutes) links, wahlweise rechts
- Sicherheitstechnik für CE erforderlich (wählbare Systeme)
 - Schutztüre für PORTROL (in Klapptor-Ausführung)
 - Sicherheitszaun mit zwei übereinander angeordneten Sicherheitslichtschranken

Empfohlene Ausrüstung:

- **Getriebemotor** drehzahlregelt, entsprechend technischer Spezifikation
- **Reibschlüssige Trommelmitnahme** mit Hülse zum einfachen Einspannen der Trommel ohne Mitnehmerbolzen.
Bestehend aus zwei Mitnahmen für beide Pinolenarme. Zylindrische Trommelaufnahme.
- **ACUMATIC, Materialspeicher / Tänzer**
- **Momentenregelung des Wickelantriebes**